

# Oznámení o záměru obce pronajmout nebytové prostory

Obec Šumvald ve smyslu § 39 zákona č. 128/2000 Sb., o obcích ve znění pozdějších předpisů, zveřejňuje záměr pronajmout následující nemovitý majetek:

## **1. Předmět pronájmu**

Nebytové prostory o celkové výměře **46,125 m<sup>2</sup>** (dle situačního náčrtku) na Domě služeb, Šumvald č. 271, parc. č. st. 453 – zastavěná plocha a nádvoří, jehož součástí je objekt občanské vybavenosti.

## **2. Podmínky výběru nájemce:**

### **a) Podmínky pronájmu:**

Nájem s vybraným zájemcem bude uzavřen na dobu určitou: **5 let s 3-měsíční výpovědní lhůtou bez udání důvodu.**

Zájemce je povinen zajistit na stavebním úřadu na své náklady provedení změny užívání pronajatého nebytového prostoru.

Sazba ročního nájemného v Kč připadající na 1 m<sup>2</sup> podlahové plochy stanovené pro daný účel nájmu a tuto lokalitu: **300,- Kč/m<sup>2</sup>/rok.**

Nájemné za zařizovací prvky: **cca 400,- Kč/měsíc**

Předpokládaný termín pronájmu: **od října 2024**

### **b) Výběr nájemce:**

Výběr nájemce provede Zastupitelstvo obce Šumvald na svém nejbližším jednání. **Výběrovými kritérii jsou účel využití.** Zastupitelstvo obce si ponechává právo neuzavřít nájemní smlouvu se žádným zájemcem.

Osobní prohlídka nabízených nebytových prostor je možná po telefonické domluvě na tel. čísle 724 179 785.

### **c) Přijímání žádostí:**

Své žádosti o pronájem doručte na předepsaném formuláři **do 23. 09. 2024 do 17:00 hodin** v zalepené a zapečetěné obálce s označením „NEBYTOVÝ PROSTOR – Dům služeb Šumvald – NEOTVÍRAT“ na podatelnu OÚ v Šumvaldě, Šumvald č. 17, PSČ 783 85.

### **K žádosti je nutné doložit:**

- Kopii dokladu opravňujícího žadatele k podnikání (živnostenský list, výpis z obchodního rejstříku)

Tiskopis žádosti obdržíte na OÚ v Šumvaldě, Šumvald č. 17, PSČ 783 85 nebo na stránkách [www.sumvald.cz](http://www.sumvald.cz) (úřední deska)

## **3. Informace**

S případnými dotazy se obraťte na starostu obce Ing. Josefa Šenka na tel. čísle 724 179 785, mail: [starosta@sumvald.cz](mailto:starosta@sumvald.cz)

**OBEC ŠUMVALD**

783 85 Šumvald

IČO: 00299537



.....  
Ing. Josef Šenk, starosta obce

Vyvěšeno na úřední desce dne: 27.08.2024

Sejmuto z úřední desky dne: 23.09.2024

**Dům služeb Šumvald, Šumvald č. 271**  
 (bývalá ordinace praktické lékařky - vchod zezadu)

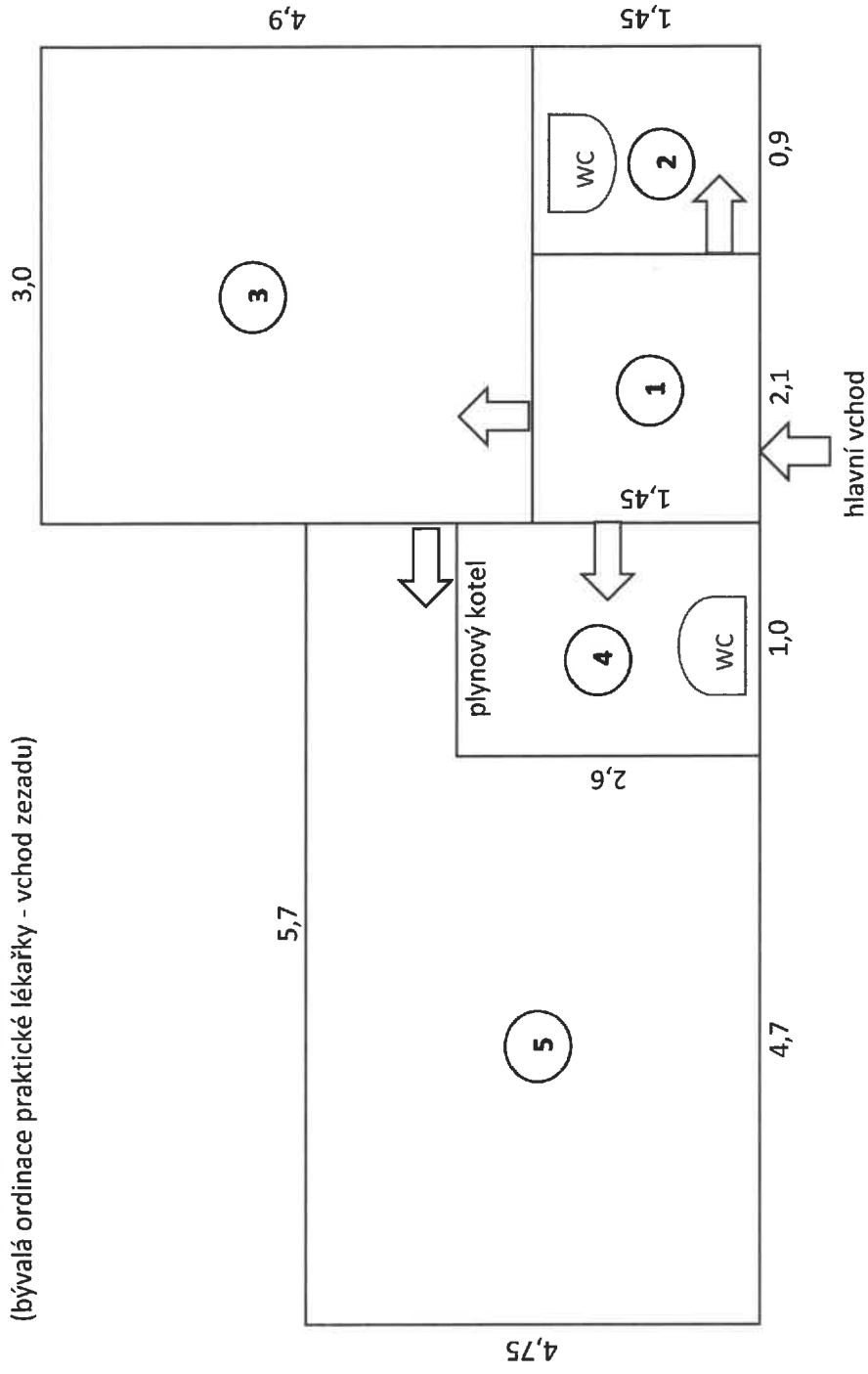

1) zádveří	3,045 m <sup>2</sup>
2) WC 1	1,305 m <sup>2</sup>
3) místnost 1	14,7 m <sup>2</sup>
4) WC 2	2,6 m <sup>2</sup>
5) místnost 2	24,475 m <sup>2</sup>

**celkem 46,125 m<sup>2</sup>**

## Informace o pozemku

Parcelní číslo:	<a href="#">st. 453</a>
Obec:	<a href="#">Šumvald [505218]</a>
Katastrální území:	<a href="#">Šumvald [764515]</a>
Číslo LV:	<a href="#">10001</a>
Výměra [m <sup>2</sup> ]:	575
Typ parcely:	Parcela katastru nemovitostí
Mapový list:	<a href="#">KMD</a>
Určení výměry:	Jiným číselným způsobem
Druh pozemku:	zastavěná plocha a nádvoří

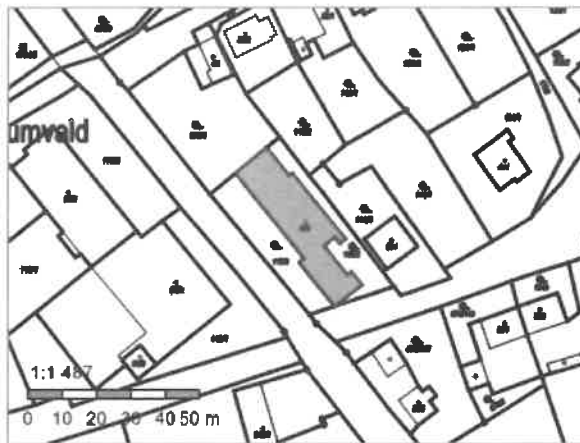

## Součástí je stavba

Budova s číslem popisným:	<a href="#">Šumvald [164518]</a> ; č. p. 271; stavba občanského vybavení
Stavba stojí na pozemku:	p. č. <a href="#">st. 453</a>
Stavební objekt:	<a href="#">č. p. 271</a>
Adresní místa:	<a href="#">č. p. 271</a>

## Vlastníci, jiní oprávnění

Vlastnické právo	Podíl
Obec Šumvald, č. p. 17, 78385 Šumvald	

## Způsob ochrany nemovitosti

Nejsou evidovány žádné způsoby ochrany.

## Seznam BPEJ

Parcela nemá evidované BPEJ.

## Omezení vlastnického práva

Nejsou evidována žádná omezení.

## Jiné zápisy

Nejsou evidovány žádné jiné zápisy.

📍 Řízení, v rámci kterých byl k nemovitosti zapsán cenový údaj

Nemovitost je v územním obvodu, kde státní správu katastru nemovitostí ČR vykonává [Katastrální úřad pro Olomoucký kraj, Katastrální pracoviště Olomouc](#)

Zobrazené údaje mají informativní charakter. Platnost dat k 26.08.2024 15:00.





## OBEC ŠUMVALD

Šumvald č. 17, PSČ 783 85

IČO: 00299537, tel.: 585041258, tel./fax: 585041048,

e-mail: sumvald@sumvald.cz

---

### **Věc: Žádost o pronájem nebytových prostor.**

Žádám tímto o pronájem nebytových prostor na adrese Šumvald č. 271

- za účelem:

.....

#### Kontaktní údaje žadatele:

Obchodní jméno (jméno a příjmení): .....

Zastoupen: .....

Adresa (sídlo): .....

IČ: ..... DIČ: .....

Telefon/mail: .....

ID DS: ..... Číslo účtu: .....

V ..... dne: .....

podpis